

New Hymn Player

KSP-7000シリーズ

KYO BUN KWAN MODEL

取扱説明書

各部の名称とはたらき

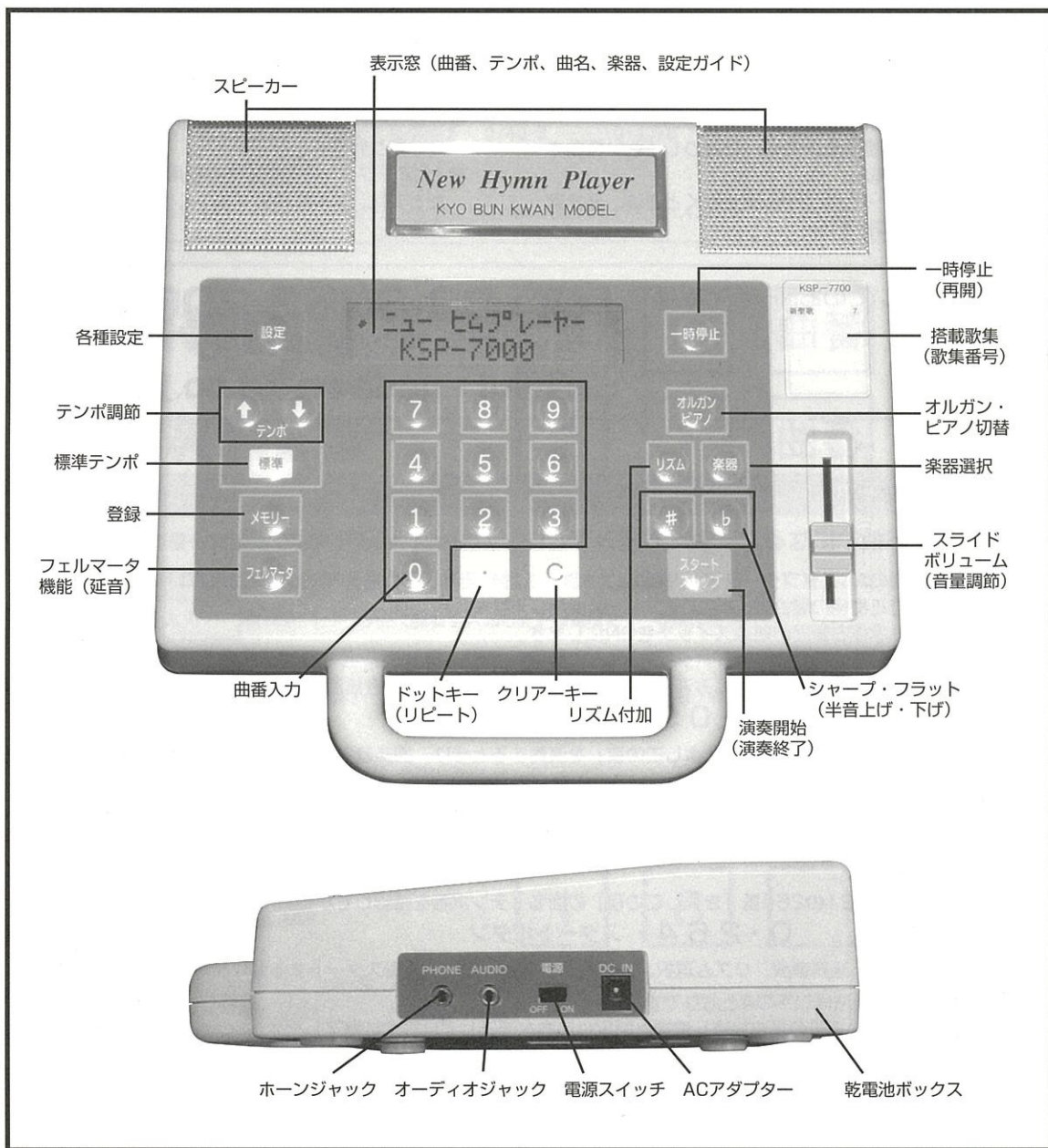

発売元 株式会社教文館 東京都中央区銀座 4-5-1

tel 03-3561-8448

製造元 教育電子株式会社 東京都新宿区新宿 5-6-13 桜ビル tel 03-3358-2061

安全にお使いいただくために

ご使用前に、この内容をよくお読みの上、製品を安全にお使い下さい。
誤った取り扱いをすると、人が障害を負ったり、火災の原因になることがあります。

1 製品の取り扱いについてのご注意

- ◆ほこりや湿気、油煙、湯気が多い場所で長時間使ったり、保管しない。
- ◆プレーヤーおよび付属品の分解や改造をしない。
- ◆プレーヤー内部に水や異物を入れない。
- ◆プレーヤー本体及び付属品から異臭、異常音、煙が出たりするなどの異状が生じたときは、使用しない。
- ◆濡れた手でプレーヤーに触れない。
- ◆高温な場所に放置しない。
- ◆電源は、乾電池が専用のACアダプターを使用する。
- ◆乾電池を入れたまま長期間保管しない。
- ◆プレーヤーを落としたりぶつけたりして強い振動や衝撃を与えない。
- ◆ヘッドホン・イヤホンで演奏を聴くときは、必ず適度な音量に調節する。

2 電源についてのご注意

- ◆専用のACアダプター以外は使用しない。
(専用のACアダプターは、海外で使用できません)
- ◆ACアダプターを分解したり改造しない。
- ◆プレーヤーをご使用後はACアダプターをコンセントから抜く。
- ◆乾電池やACアダプターが異常に発熱したときは、使用しない。
- ◆乾電池は+・-の向きを正しく入れる。
- ◆乾電池ボックスの中に異物を入れない。
- ◆乾電池の内部の液が漏れだしたときは、プレーヤーから取り外す。
- ◆ACアダプターや乾電池のご使用で異状が認められたときは、すぐに発売元もしくは製造元にご相談下さい。

製品についてのお問い合わせは

tel : 03-3358-2061

fax : 03-3358-2060

e-mail : ueda@n-kd.co.jp

<基礎編>

電源と基本操作

(はじめてお使いになる方はよくお読み下さい。)

- 1 まず、専用のACアダプターを100VACコンセントに差し込み、プレーヤー本体右側面のDC INに接続します。
(乾電池でご使用の場合は、ACアダプターは使用しません。)
- 2 プレーヤー本体右側面の電源スイッチをONにします。
- 3 曲番を入力して、「スタート」ボタンを押します。

(例1) 新聖歌の209番「慈しみ深き」を演奏するときは、新聖歌の歌集番号が「7」ですから

7・209 スタートボタン

(例2) 讚美歌21の264番「きよしの夜」を演奏するときは、讚美歌21の歌集番号が「0」ですから

0・264 スタートボタン

* 歌集番号は本体の右スピーカー手前の表示プレートに記されています。

* 曲番のあと(スタートボタンの前)さらに  を押すと曲名がカタカナで表示されますので確認できます。

(例3) 讚美歌21の264番「きよしの夜」の曲名・テンポ等を確認してから演奏するときは、

0・264・ スタートボタン

(テンポ調節、楽器選択、リズム選択、その他の設定も同様に、演奏スタートする前に設定できます)

- 4 演奏を止める方法は以下の4とおりです。

- ① 演奏始めてからそのまま放置しますと所定の節数を演奏して自動的に終了します。
- ② 演奏中、「ストップ」ボタンを押すと演奏中の節の最後まで演奏して終了します。
- ③ 演奏中、止めたいところで「C」ボタンを押すと瞬時に演奏を中止します。
- ④ 演奏中、「一時停止」ボタンを押すと瞬時に停止して、再度押すと停止位置から演奏再開します。

オートオフ機能

乾電池だけで使用時、演奏もしくはボタン操作が30分間ない場合、自動的にスイッチが切れます。
再度使用するときは、電源スイッチを一旦OFFにしてから、数秒間待ってONにします。
使用しないときは、電源スイッチを必ずOFFにしてください。

外部装置との接続

プレーヤーの出力端子は「PHONE」と「AUDIO」があります。

1 PHONE (ホン) ジャック

3.5φステレオタイプのミニジャックです。

ステレオイヤホンやヘッドホン、小型のアンプ内蔵スピーカー等に接続します。

*PHONEジャックにプラグを差し込んだ状態では本体内蔵のスピーカーから音は出ません。

*PHONEジャックからの出力する音量はプレーヤー本体のスライドボリュームのつまみで調節できます。

2 AUDIO (オーディオ) ジャック

3.5φステレオタイプのミニジャックです。

教会や会堂などでお使いのオーディオアンプなどに接続する場合に使用します。

プレーヤーからの出力は常に一定ですので、音量は外部のアンプ側で調節します。

*AUDIOジャックにプラグを差し込んだ状態でも本体内蔵のスピーカーから音がでます。

ただし、ボリュームつまみをMINまで下げれば、本体スピーカーからの音は出ません。

*AUDIOジャックから出力する音量はプレーヤー本体のスライドボリュームのつまみでは調節できません。

3 プレーヤーの付属品は別売品になります。スピーカー・ヘッドホンなどお奨め品を用意いたしておりますので、プレーヤーの取扱店へお申し付け下さい。

演奏楽器の選び方

標準の音色は、曲番を入力してそのままスタートしたときに出る楽器音です。

その多くはチャーチオルガンですが、ユーザーのお好みで楽器音を変えることができます。

その方法は以下の3とおりです。

1 「オルガン・ピアノ」ボタンを押します。

チャーチオルガンが標準の曲も簡単にピアノ演奏に切り替えられます。

もう一度ボタンを押すとチャーチオルガンに戻ります。

2 「楽器」ボタンを押します。

1回押すごとに5種の楽器音が順次出てきます。順番は次のようになります。

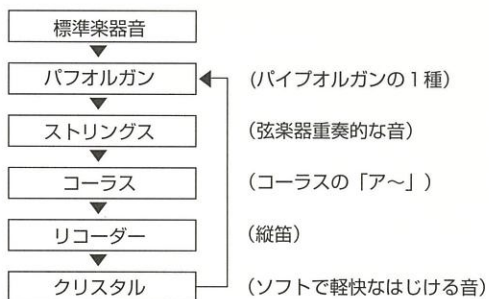

*BGMとして楽しまれるとき、お好みの音を選ばれてみてはいかがでしょうか。

*ただし、ピアノ伴奏が入っている一部の曲の伴奏パート(5,6パート)はピアノのままです。

3 「設定」ボタンを押して各パートの楽器選択、その他の設定をします。

「設定」の操作方法は設定の項目をお読み下さい。

音量の調節

プレーヤー本体の右側のスライドボリュームのつまみを上下させて適度な音量に調節します。

イヤホン使用時に音量を調節する場合は、MIN(最下点)から少しずつ上げて調節してください。

*ボリュームを上げた状態で演奏を開始しますと、耳に障害を引き起こす場合があります。

充分ご注意ください。

テンポの調節

テンポ調節は↑↓のボタンを使って調節できます。

テンポは楽譜の標準テンポ（一部の曲を除く）に設定され、表示窓の右上に表示されます。

お好みのテンポに調節するには、↑（速くするとき）↓（遅くするとき）を押しします。

お好みのテンポを決まりましたら、その数字（表示窓に表示）を楽譜にメモすると便利です。

次回演奏するときは、電源と基本操作の（例3）のように入力したあと、演奏スタート前にテンポを調節できます。

なお、テンポを標準に戻すときは、標準ボタンを押しします。

変調機能（移調）

＃ボタンと♭ボタンで演奏前、演奏中にその曲の音調を半音ずつ上下12段階の調節ができます。

テンポ調節と同様に歌われる方のお好みの音調を楽譜にメモしておくくと便利です。

リズム変更

リズムボタンで演奏曲にリズムを付けることもできます。リズムボタンを押すたびに7種のリズムが順番に変更されます。（曲の構成上、リズムが適さない曲もありますのでご注意ください。）

フェルマータ機能

演奏中にフェルマータボタンを押すと、ボタンを押したときに発している音符の音が、ボタンを押している間鳴り続きます。ボタンを離すと次の音符に移ります。

リピート機能

演奏途中で \square を押すと節部分を無制限に繰り返し演奏します。リピートを解除するときは再び \square を押します。

（Cボタンで演奏中止します。ストップボタンでその節の最後まで演奏して終了します。）

<応用編>

各種設定

各パートごとに細かな設定ができます。

イントロ設定 <前奏種類> イントロ：その曲オリジナルの前奏から始まります。
セツ ： 1節を前奏として演奏します。
ナシ ： イントロが無く、1節から演奏します。

< 注意 > 曲の構成上、標準イントロ以外の設定には不適当な曲もありますのでご注意ください

<操作手順> 1 設定したい曲番を入力して曲名を表示させます。（例3のとおり操作）
 2 設定ボタンを押します。（設定モードに入ります） 表示：セッテイ=イントロ
 3 設定ボタンを押します。（イントロ設定に入ります） 表示：イントロ=アリ
 4 ↑, ↓ ボタンを押してお好みの前奏を選びます。
 5 スタートボタンを押すと設定どおりの前奏で演奏開始します。
 （演奏せずに登録するときは、4番の操作の後メモリーボタンを押して登録します。
 メモリー操作方法は「メモリー機能」をお読み下さい。）

リピート設定 <設定可能繰返回数> 1～99

<操作手順> 1 設定したい曲番を入力して曲名を表示させます。（例3のとおり操作）
 2 設定ボタンを押します。（設定モードに入ります） 表示：セッテイ=イントロ
 3 ↑ボタンを押します。 表示：セッテイ=リピート
 4 設定ボタンを押します。（リピート設定に入ります） 表示：リピート=1
 5 ↑ボタンを押してお好みのリピート回数を選びます。 表示：リピート=5（5回の場合）
 6 スタートするかメモリー操作に入ります。

< 注意 > スタートしてから \square ボタンを押すとエンドレスに繰り返します。
多くの曲は1節の繰り返しになりますが、例外の曲もありますのでご注意ください。

ミュート設定 メロディーだけで演奏したり、パート別の演奏を設定します。

- <操作手順>
- 1 設定したい曲番を入力して曲名を表示させます。(例3のとおり操作)
 - 2 設定ボタンを押します。(設定モードに入ります) 表示:セッテイ=イントロ
 - 3 ↑ボタンを2回押します。 表示:セッテイ=ミュート
 - 4 設定ボタンを押します。(ミュート1の設定に入ります) 表示:ミュート1=オン
(表示のミュート1はパート1、オンは「音が出る」、オフのときは「音が出ない」の意味です)
 - 5 オンでよければ次に進み、オフにしたいときは↓を押します。
 - 6 設定ボタンを押します。(ミュート2の設定に入ります) 表示:ミュート2=オン
 - 7 オンでよければ次に進み、オフにしたいときは↓を押します。
 - 8 設定ボタンを押します。(ミュート3の設定に入ります) 表示:ミュート3=オン
 - 9 オンでよければ次に進み、オフにしたいときは↓を押します。
 - 10 設定ボタンを押します。(ミュート4の設定に入ります) 表示:ミュート4=オン
 - 11 オンでよければ次に進み、オフにしたいときは↓を押します。
 - 12 スタートするかメモリー操作に入ります。

< 注意 > 一部の曲は5~6パートありますが、5、6パートの音はミュートできません。

音色設定 各パートの音色を設定します。(参照巻末の20楽器の中から選べます)

- <操作手順>
- 1 設定したい曲番を入力して曲名を表示させます。(例3のとおり操作)
 - 2 設定ボタンを押します。(設定モードに入ります) 表示:セッテイ=イントロ
 - 3 ↑ボタンを3回押します。 表示:セッテイ=オンショク
 - 4 設定ボタンを押します。(オンショク1の設定に入ります)
表示:オンショク1=チャーチオルガン
 - 5 チャーチオルガンでよければ次に進み、変えたいときは↓を押し進め、お好みの楽器を選びます。
 - 6 設定ボタンを押します。(オンショク2の設定に入ります)
表示:オンショク2=チャーチオルガン
 - 以下同様に5、6番を繰り返しパート4の楽器まで選びます—
 - 7 スタートするかメモリー操作に入ります。

< 注意 > ピアノ伴奏などの5、6パートの音色は変えられません。

音量設定 各パートの音量を設定します。

- <操作手順>
- 1 設定したい曲番を入力して曲名を表示させます。(例3のとおり操作)
 - 2 設定ボタンを押します。(設定モードに入ります) 表示:セッテイ=イントロ
 - 3 ↑ボタンを4回押します。 表示:セッテイ=オンリョウ
 - 4 設定ボタンを押します。(オンリョウ1の設定に入ります)
表示:オンリョウ1=10
(音量数字は0~10段階になっています。10が最大音になります)
 - 5 標準の音量数字でよければ次に進み、変えたいときは↓を押し進め、お好みの数字を選びます。
 - 6 設定ボタンを押します。(オンリョウ2の設定に入ります) 表示:オンリョウ2=8
 - 以下同様に5、6番を繰り返しパート4の音量まで選びます—
 - 7 スタートするかメモリー操作に入ります。

リズム音量設定 リズム音量を設定します。

- <操作手順>
- 1 設定したい曲番を入力して曲名を表示させます。(例3のとおり操作)
 - 2 設定ボタンを押します。(設定モードに入ります) 表示:セッテイ=イントロ
 - 3 ↑ボタンを5回押します。 表示:セッテイ=Rオンリョウ
 - 4 設定ボタンを押します。(リズムオンリョウの設定に入ります) 表示:Rオンリョウ=7
(リズム音量数字は0~10段階になっています。7が標準になります)
 - 5 変えたいときは↑↓を押し進め、お好みの数字を選びます。
 - 6 スタートするかメモリー操作に入ります。

複数の設定操作 1曲に複数の設定をするときは、各設定の「スタートするかメモリー操作に入る」前に↑ボタンで次の設定項目にして、各設定の手順どおりに進めます。

テンポ設定 各種設定のとき、テンポも設定したい場合は、各種設定の操作手順1番のあとにテンポ調節をします。この設定テンポはメモリー機能で登録できます。

メモリー機能

演奏曲の順番や各種設定をした曲を最大20曲まで登録して、必要なときに呼び出して演奏することができます。記憶した曲を変更したり、設定を変更することもできます。(あらかじめ登録曲順番のメモを用意するとスムーズに進められます。)

曲の登録 (メモリー)

(例4) 新聖歌 7・23番 7・256番 7・300番を順番に登録する場合 (讃美歌21は、0・曲番になります)

<操作手順>

- 1 曲目登録**
- 1 登録したい曲番を入力して曲名を表示させます。(7・23・を入力します)
 - 2 設定ボタンを押します。(設定モードに入ります) 表示: セッテイ=イントロ
 - 3 メモリーボタンを押します。 表示: メモリー=ソウニュウ
 - 4 メモリーボタンを押します。 表示: ソウニュウ=P01
(P01は1曲目の意味で、以下P02、P03と続きます。)
 - 5 メモリーボタンを押します。 表示: ソウニュウ=OK?
 - 6 ↑ボタンを押します。 表示: ソウニュウ=OK?ハイ
 - 7 メモリーボタンを押します。 表示: ソウニュウ=OK?
(6番から7番までの時間は3秒以内です。3秒を過ぎますと3番の状態に戻りますので4番からやり直します。)
 - 8 Cボタンを2回押して選曲状態に戻ります。

- 2 曲目登録**
- 9 登録したい曲番を入力して曲名を表示させます。(7・256・を入力します)
 - 10 設定ボタンを押します。(設定モードに入ります) 表示: セッテイ=イントロ
 - 11 メモリーボタンを押します。 表示: メモリー=ソウニュウ
 - 12 メモリーボタンを押します。 表示: ソウニュウ=P01
 - 13 ↑ボタンを押します。 表示: ソウニュウ=P02
(P01のままメモリーボタンを押すと256番がP01に登録されて、23番はP02に自動的に登録されます。)
 - 14 メモリーボタンを押します。 表示: ソウニュウ=OK?
 - 15 ↑ボタンを押します。 表示: ソウニュウ=OK?ハイ
 - 16 メモリーボタンを押します。 表示: ソウニュウ=OK?
(これでP01に23番、P02に256番が登録されました。)
-以下9~16番の操作同様にP03に3曲目の7・300番を登録します-

*各種設定をしてから登録 (メモリー) する場合

「各種設定・操作手順」の最後にメモリーボタンを押して「曲の登録・操作手順」の1番以降を進めます。このとき、P01、P02、P03……等の順番を間違えないように注意してください。

登録曲の演奏 登録した曲を呼び出して演奏します。

- <操作手順>
- 1 メモリーボタンを押します。 表示: 曲番・P**・曲名
 - 2 ↑↓ボタンで演奏する曲を選びます 表示: 演奏する曲が表示される
 - 3 スタートボタンを押します。
(1曲の演奏が終わると自動的に終了します。)

< 注意 > *全登録曲を連続して演奏するときは演奏途中で を押します。
この場合、すべての登録曲の演奏が終わると1曲目に戻りエンドレスに演奏します。
*登録曲の演奏中はテンポを変えられません。

登録曲の変更 既に登録済みの曲の設定を変更したり、他の曲に入れ替えたりできます。

- <操作手順>
- 1 新たに登録したい曲番を入力します。 表示：曲番・P* *・曲名
 - 2 設定ボタンを押します。(ここで設定変更もできます。各種設定参照)
 - 3 メモリーボタンを押します。 表示：メモリー=ソウニュウ
 - 4 ↑ボタンを押します。 表示：メモリー=ウワガキ
 - 5 メモリーボタンを押します。 表示：ウワガキ=P01
 - 6 ↑↓ボタンで登録する順番(P01,P02,P03等)を選びます
 - 7 メモリーボタンを押します。 表示：ウワガキ=OK?
 - 8 ↑↓ボタンでハイ・イエエを選びます。 表示：ウワガキ=OK?ハイ
 - 9 メモリーボタンを押します。 表示：メモリー=ウワガキ
(以上で上書きが完了です。Cボタンを押してメモリー設定を終えます。)

< 注意 > 上書きは、前の登録曲を消去して新たな曲(新たな設定)を同じ曲順番に登録します。

登録曲の消去 登録済みの1曲を消去します。

- <操作手順>
- 1 メモリーボタンを押します。
 - 2 ↑↓ボタンで消去する曲順番(P01,P02,P03等)を選びます
 - 3 設定ボタンを押します。 表示：セッテイ=イントロ
 - 4 メモリーボタンを押します。 表示：メモリー=ソウニュウ
 - 5 ↑ボタンを2回押します。 表示：メモリー=ショウキョ
 - 6 メモリーボタンを押します。 表示：ショウキョ=P* *
(曲順番を確認します。)
 - 7 メモリーボタンを押します。 表示：ショウキョ=OK?
 - 8 ↑ボタンを押します。 表示：ショウキョ=OK?ハイ
 - 9 メモリーボタンを押します。 表示：メモリー=ショウキョ
(以上で消去が完了です。Cボタンを押してメモリー設定を終えます。)

< 注意 > 消去した順番の曲はなくなり、後ろの順番の曲が自動的に繰り上がります。

登録全曲の消去 登録済みの全曲を消去します。

- <操作手順>
- 1 メモリーボタンを押します。
 - 2 設定ボタンを押します。
 - 3 メモリーボタンを押します。
 - 4 ↑ボタンを3回押します 表示：メモリー=オールクリア
 - 5 メモリーボタンを押します。 表示：オールクリア=OK?
 - 6 ↑ボタンを押します。 表示：オールクリア=OK?ハイ
 - 7 メモリーボタンを押します。 表示：メモリー=オールクリア
(以上で全曲消去が完了です。Cボタンを押してメモリー設定を終えます)

音色一覧

音色設定は以下の20種から選べます。

チャーチオルガン	ストリングス	リコーダー
パフオルガン	コーラス	クリスタル
エレキベース	トランペット	ピアノ
バイオリン	トロンボーン	エレピ
ピアノ	ホルン	オルゴール
チェロ	クラリネット	ドローパー
コントラバス	フルート	

New Hymn Player操作フロー

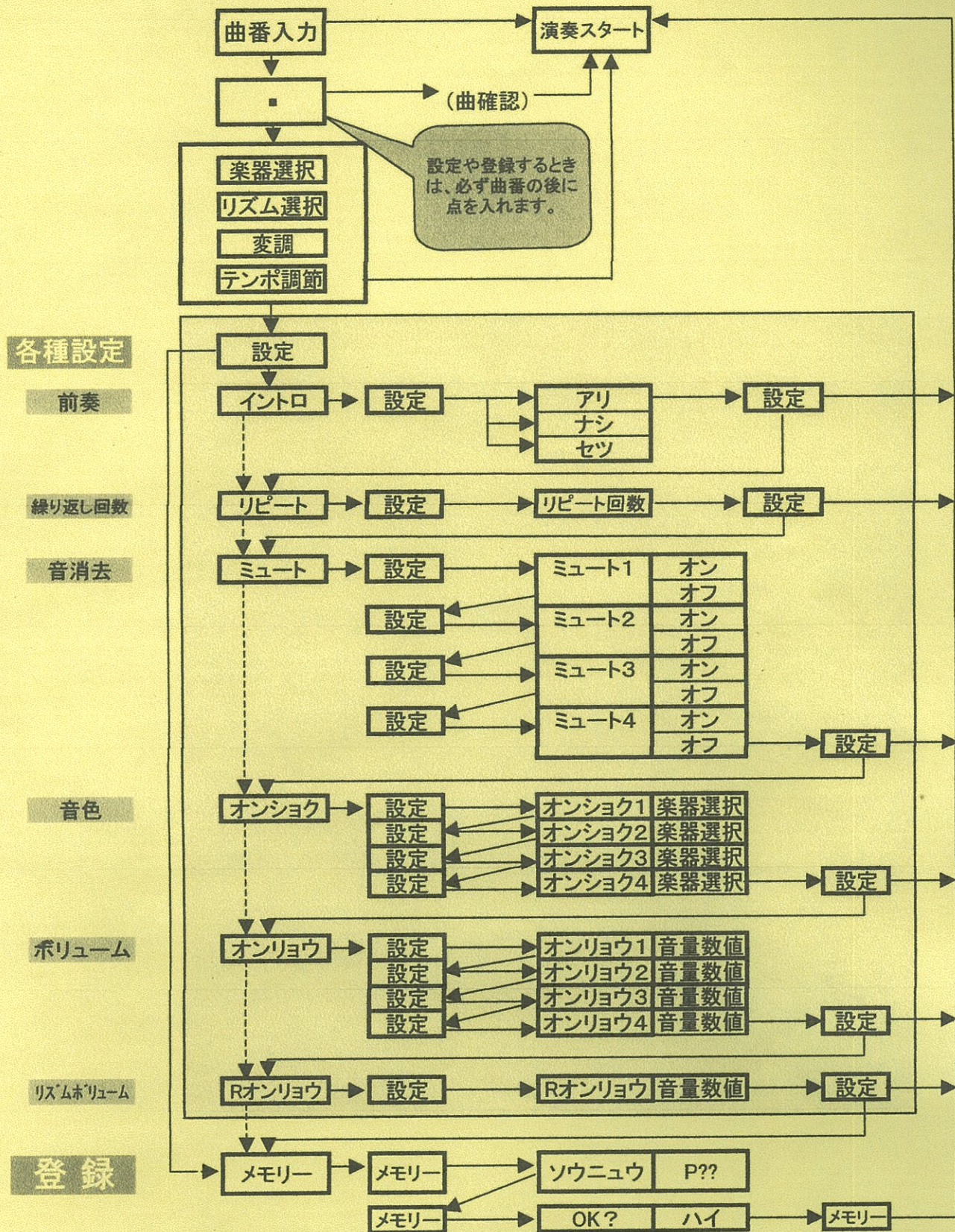

*楽器選択、数値選択等は↑↓ボタンを使います。

New Hymn Player 歌集番号

(ご注意)特別曲以外の歌集番号は、ご購入いただきました歌集のみ有効です。
(プレーヤー本体右側のプレートに演奏歌集を表示)

讃美歌21

0 . 曲番

日本音楽著作権協会許諾録音物 T-9740095

『讃美歌21』は特別な一部の曲を除くほぼ全曲を搭載しています。

曲番入力 讃美歌21は 0 . の後に曲番を入力します

*同曲番に複数曲ある場合は曲番の後に . 2 のように入力します。(下記例参照)

(例) アーメン曲 0・40・1, 0・40・2, 0・40・3, ……0・40・8

*搭載していない曲番

5,34,36,93,114,118,121,131,138,139,144,146,147,150,154,162,171,181,428

讃美歌1編

1 . 曲番

讃美歌2編

2 . 曲番

日本音楽著作権協会許諾録音物 T-B320029

『讃美歌1・2編』は特別な一部の曲を除くほぼ全曲を搭載しています。

曲番入力 讃美歌 1 . の後に曲番を入力します(2編は2 . の後に曲番)

*同曲番に複数曲ある場合は曲番の後に . 2 のように入力します。(下記例参照)

(例) アーメン曲 1・567・1, 1・567・2, 1・567・3, ……1・567・8

*搭載していない曲番

1編: 35, 549~566 2編: 6, 7, 206, 249

(ご注意)特別曲はご購入の歌集にかかわらず全てのプレーヤーに搭載されています

特別曲

1 8 . 曲番

結婚行進曲	18・1/18・3	入場/退場
葬送曲	18・901	『アダージョ』
	18・902	『主なる神、我を憐れみ給え』
	18・903	『マタイ受難曲・終曲』
前奏曲	18・101	Lobe den Herren
	18・102	Herr Jesu Christ, dich zu uns wend!
	18・103	Wer nur den lieben Gott lasst walten
後奏曲	18・107	Jerusalem lumiosa
	18・108	Fuga in G BWV957
	18・109	Fuga in e BWV962

改訂版 こどもさんびか

4

.

曲番

日本音楽著作権協会許諾録音物 T-0410127

『こどもさんびか改訂版』は歌集全曲を掲載しています。

曲番入力 4 . の後に歌集曲番を入力します

*同曲番に複数曲ある場合は曲番の後に . 2 のように入力します。(下記例参照)

(例) 24番の場合、1曲目が 4・24・1、2曲目が 4・24・2 のように入力します。

こどもさんびか

(従来のこどもさんびか)

4

.

曲番+500

日本音楽著作権協会許諾録音物 T-B520236

『こどもさんびか』は歌集全曲を掲載しています。

曲番入力 4 . の後に 歌集曲番+500 を入力します。

(例) 1番は 4・501、55番は 4・555、101番は 4・601 143番は 4・643

*同曲番に複数曲ある場合は曲番の後に . 2 のように入力します。(上記例と同じ)

ともにうたおう

3

.

曲番

日本音楽著作権協会許諾録音物 T-B520236

『ともにうたおう』は一部の曲を除きほぼ全曲を掲載しています。

曲番入力 3 . の後に曲番を入力します。

*同曲番に複数曲ある場合は曲番の後に . 2 のように入力します。(上記例と同じ)

*掲載していない曲番

16番、17番、19～23番

新聖歌

7

.

曲番

日本音楽著作権協会許諾録音物 T-0310178

『新聖歌』は1～521番の全曲を掲載しています。

曲番入力 新聖歌は 7 . の後に曲番を入力します

59番アーメンの8曲は以下の曲番を入力します。

7・59・1, 7・59・2, 7・59・3, ……7・59・8

聖歌 (従来の聖歌)

5

.

曲番

日本音楽著作権協会許諾録音物 T-B320030

『聖歌』は61～734番の全曲を掲載しています。

曲番入力 新聖歌は 5 . の後に曲番を入力します

390番アーメンの12曲は以下の曲番を入力します。

5・390・1, 5・390・2, 5・390・3, ……5・390・9

5・890・1, 5・890・2, 5・890・3